

Tweede inwonersbijeenkomst
Groot onderhoud in de kom van Chaam N639

Provincie Noord-Brabant

Provincie Noord-Brabant

Welkom

- Ook digitaal
- Voorstellen



Provincie Noord-Brabant



Welkom heten aanwezig
Voorstellen PNB, gemeente en TAUW

Programma

- Doel en scope
- Grootste wijziging
- Toelichting ontwerp
- Vragen
- Doorkijk planning
- Tekeningen bekijken en vragen stellen



Doel en scope

- Doel project
- Scope project – verhouding
Meerjarenuitvoeringsprogramma
- Doel van de bijeenkomst



Groot onderhoud, met enkele kleine aanpassingen ten behoeve van leefbaarheid en veiligheid

Onderscheid met meerjarenuitvoeringsprogramma (MUP): we maken nu voor 10 jaar de weg weer in orde, daarna volgen mogelijk grote aanpassingen met het MUP.

Doel van de avond:

- Bewoners en overige geïnteresseerden informeren over het definitief ontwerp en korte terugkoppeling honorering (inwilliging) van de eisen en wensen.
- Toelichten grootste wijziging t.o.v. vorige bijeenkomst: vervallen slinger bij de Ledevaertkerk en nieuwe oplossing bij de Gilzeweg.
- Ophalen van eventuele punten voor uitvoering/contract.

Grootste wijziging

- Vervallen slinger bij de Ledevaartkerk
- Nieuwe oplossing Gilzeweg



Korte toelichting op het vervallen van de slinger bij de Ledevaartkerk
Inleiding op de nieuwe oplossing bij de Gilzeweg

Toelichting definitief ontwerp

Eisen en wensen

Wat is wel meegenomen

- Optimalisatie van parkeerplaatsen in de lengterichting zo veel mogelijk meegenomen
- Specifieke inrichtingswensen waar mogelijk
- Drempels zijn alleen visueel
- Inrichtingen van oversteekplaatsen herkenbaar en eenduidig

Wat is niet meegenomen:

- Enkele individuele wensen die niet ingepast kunnen worden of negatieve gevolgen hebben die niet in verhouding staan

Korte toelichting in hoofdlijnen op het ontwerp:

Waarom zijn welke eisen/wensen wel/niet meegenomen?

diverse eisen mbt parkeren vs groen

bomen geschoven en ingepast waar mogelijk

Toelichting definitief ontwerp

- Aanpassing Gilzeweg
- Fietspaden
- Trottoirs
- Voetgangersoversteekplaatsen
- Groen
- Parkeerplaatsen
- Drempels
- Lijngoten en putranden

Korte toelichting in hoofdlijnen op het ontwerp:

Waarom zijn welke eisen/wensen wel/niet meegenomen?

diverse eisen mbt parkeren vs groen

bomen geschoven en ingepast waar mogelijk

Aanpassing Gilzeweg

- Gefaseerde oversteek voetgangers & fietsers
- Demontabele onderdelen i.v.m. Acht van Chaam

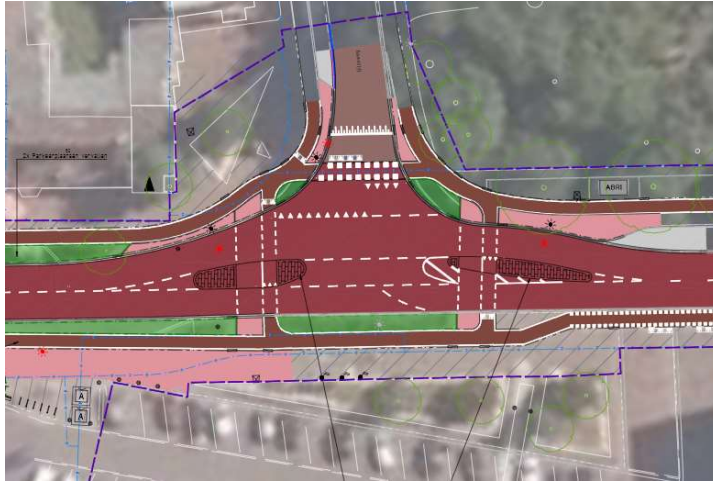

Toelichting ontwerp en nieuwe situatie (o.a. voor voetgangers en fietsers)
Randvoorwaarde: demontabele (uitneembare) onderdelen

Fietspaden

- Wat wordt er vervangen?
- Hoe gaat het eruit zien?

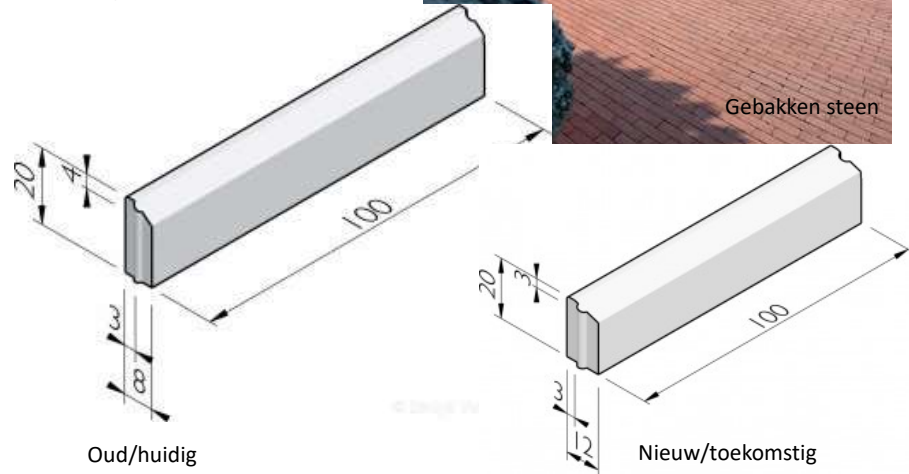

1 Dit is een voorbeeld: Alle verharding vd fietspaden worden vervangen door een gebakken steen in de kleur rood cf. bestaand

Band tussen fiets en voetpad wordt vervangen door een minder steile band

2 tekening van oude band

3 tekening van nieuwe band, waarbij de helling van de band minder steil en dus fiets en mindervalide vriendelijker



Trottoirs, hier wordt kapotte verharding vervangen en waar nodig herstraat. Hellingen worden daarmee helaas niet opgelost.

Voor mindervalide komen bij oversteekplaatsen/zebrapaden verlaagde banden (gelijkgestraat, dus fysiek geen hoogteverschil bij band) tussen fiets en voetpad
Band tussen fiets en voetpad wordt vervangen door een minder steile band (zie vorige sheet)

Ter plaatse van de oversteekplaatsen wordt bestrating aangebracht zonder hoogteverschillen. Ter plaatse van de bushaltes komen geleidetegels.

Voetgangersoversteekplaatsen

- Hoe komen deze eruit te zien?



Zo komen de oversteekplaatsen eruit te zien, met gekleurde bestrating.

Groen

- Te kappen bomen

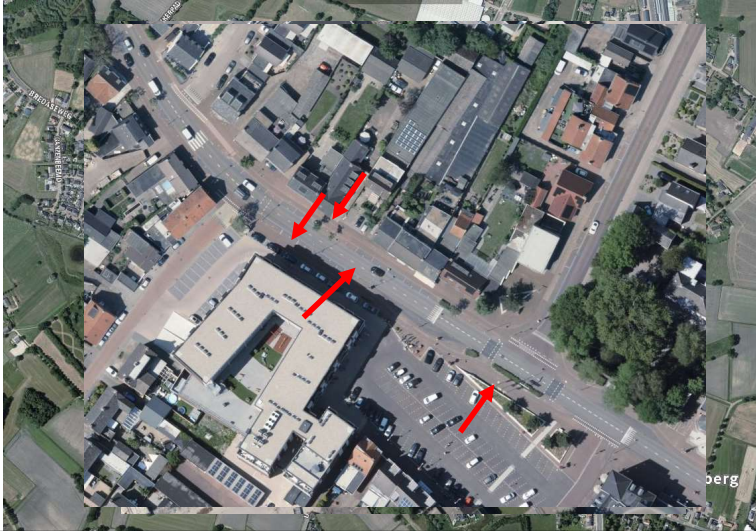

Bomen: In totaal worden er drie gekapt.

`2st tegenover Lidl

1st bij Baarleseweg 36

Groen

- Te planten bomen



Amerikaanse Es

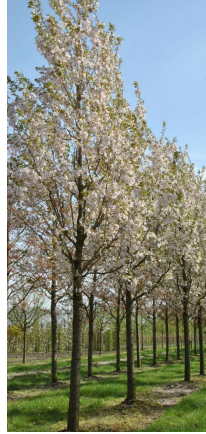

Japanse sierkers
(in bloei)



Zilverlinde

In totaal komen er tien nieuwe bomen bij

Soorten bomen:

Fraxinus americana 'Autumn Applause' > Amerikaanse Es 7 stuks

Prunus serrulata 'Sunset Boulevard' > Japanse sierkers 1 stuk

Tilia tomentosa Varsaviensis > Zilverlinde 2 stuks

Parkeerplaatsen

Welke parkeerplaatsen komen te vervallen?

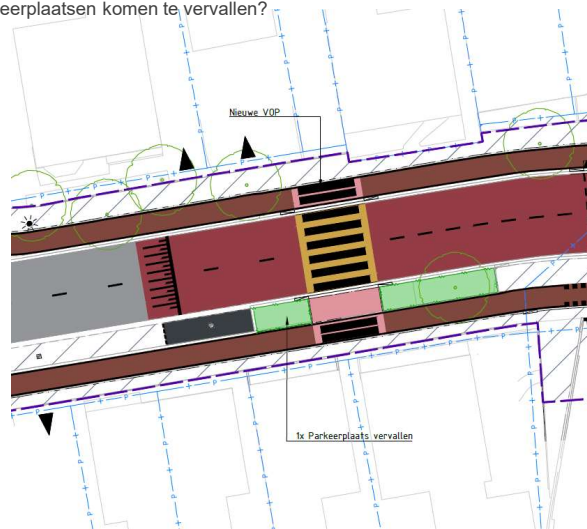

Er vervallen in totaal 12 parkeervakken

Vooral in het centrum: om extra groenvakken te realiseren (dmv lage haag, ivm zicht), i.v.m. aantrekkelijker maken etc., en i.v.m. het verschuiven van de bushalte → 11st

En 1 bij de Boterfabriekweg ten behoeve van een nieuwe oversteekplaats/zebrapad

Parkeervakken buiten het centrumgebied krijgen dezelfde kleuren als in het centrum gebied

voor de herkenbaarheid en homogeniteit >gebakken stenen in de kleur antraciet

Inritten worden geaccentueerd met gebakken stenen in de kleur rood

Alle kleuren conform de bestaande situatie

Parkeerplaatsen

Welke parkeerplaatsen komen te vervallen?

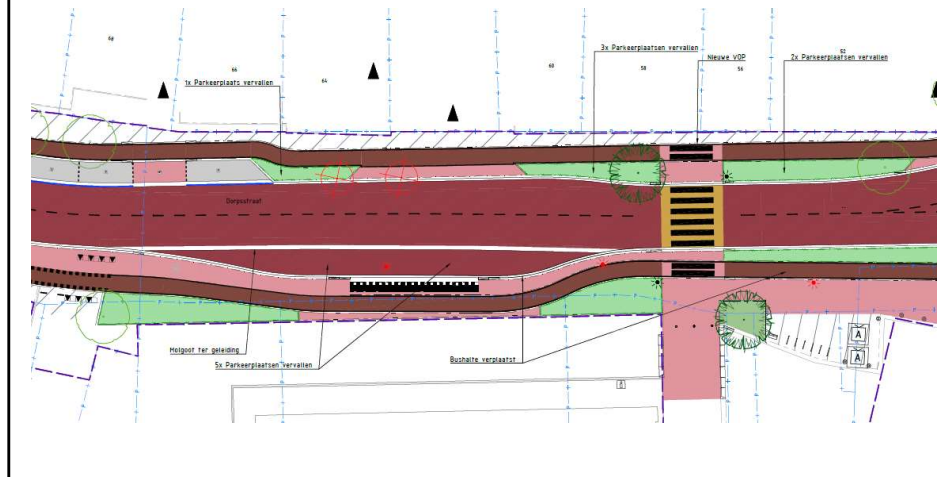

Er vervallen in totaal 12 parkeervakken

Vooral in het centrum: om extra groenvakken te realiseren (dmv lage haag, ivm zicht), i.v.m. aantrekkelijker maken etc., en i.v.m. het verschuiven van de bushalte → 11st

En 1 bij de Boterfabriekweg ten behoeve van een nieuwe oversteekplaats/zebrapad

Parkeervakken buiten het centrumgebied krijgen dezelfde kleuren als in het centrum gebied

voor de herkenbaarheid en homogeniteit >gebakken stenen in de kleur antraciet

Inritten worden geaccentueerd met gebakken stenen in de kleur rood

Alle kleuren conform de bestaande situatie

Parkeerplaatsen

Welke parkeerplaatsen komen te vervallen?



Er vervallen in totaal 12 parkeervakken

Vooral in het centrum: om extra groenvakken te realiseren (dmv lage haag, ivm zicht), i.v.m. aantrekkelijker maken etc., en i.v.m. het verschuiven van de bushalte → 11st

En 1 bij de Boterfabriekweg ten behoeve van een nieuwe oversteekplaats/zebrapad

Parkeervakken buiten het centrumgebied krijgen dezelfde kleuren als in het centrum gebied voor de herkenbaarheid en homogeniteit >gebakken stenen in de kleur antraciet

Inritten worden geaccentueerd met gebakken stenen in de kleur rood

Alle kleuren conform de bestaande situatie

Visuele drempels

- Waar komen ze?
 - Ter hoogte van de nieuwe oversteekplaats ter hoogte van de Boterfabriekweg
 - Ter hoogte van de Beekstraat
 - Ter hoogte van Het Chaamsche Wapen
 - Ter hoogte van Raadhuisplein

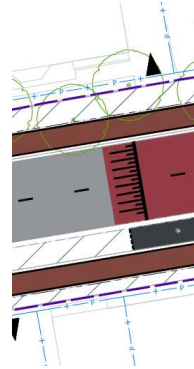

In tegenstelling tot het vorige ontwerp komen er nu visuele drempels
Deze hebben geen hoogteverschil en zijn middels markeringen op de rijbaan aangegeven.

Provincie Noord-Brabant

Verlichting

- Centrumgebied



Er wordt nog overlegd met de provincie wat er specifiek komt.
In het centrumgebied is de wens er om een ander type verlichting te realiseren dan buiten het centrumgebied (sfeer, ophangen van plantenbakken of feestverlichting)

Lijngoten en putranden



Lijngoot word vervangen door een lijngoot welke bestaat uit een onderdeel gemaakt van composiet, zodat het niet klappert

Putranden worden vervangen door een putrand met rubberen ring, zodat deze deksel niet klappert

Terugkoppeling Brabant Water

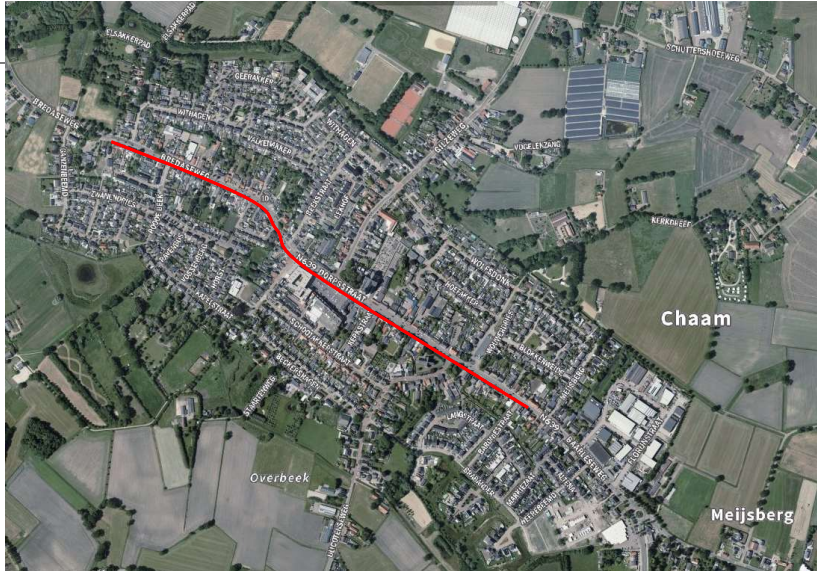

Aan de zuidkant van de N693 verwijderen en vernieuwen waterleiding
Incidenteel wordt er een oversteek gemaakt van de zuidkant naar de noordkant (uitlegger
of koppeling met de bestaande leiding aan die zijde)

Doorkijk planning

- Vervolgstappen
- Planning uitvoering



Het ontwerp zal definitief afgerond worden. Vervolgens wordt een contract opgesteld, zal deze worden aanbesteed en begint 2e helft volgend jaar de uitvoering. De aannemer zal vervolgens eerst zijn werk gaan voorbereiden, waarna de realisatie zal aanvangen in 2024.

Vervolg avond

- Tafels met tekeningen
- Mogelijkheid tot vragen stellen (ook MUP)
- Input voor uitvoering



Dank voor uw komst!

- Inschrijven maillijst
- Vragen? N639@brabant.nl



**Bedankt voor
uw aandacht**